

FOTEL-LEŻANKA



Tytuł wyjaśnia funkcję konstrukcji, którą chcemy polecić. W zależności od potrzeb mebel ten może być fotelem, sześlgiem (mamy nadzieję, że czytelnicy wiedzą co oznacza ta archaiczna nazwa), lub niemal płaską leżanką. Co ważniejsze, wszelkich zmian pozycji (kąta nachylenia) można dokonać lekko naciskając stopą podnózek, bez potrzeby wstawania z fotela. Mebel ten składa się jak zwykły leżak, ma wówczas grubość nie przekraczającą 10 cm!

Cała tajemnica proponowanej konstrukcji leży w „pantografowym” układzie elementów konstrukcyjnych fotela-leżanki.

Oto one:

- 11 listew 20×50 mm, o długości podanej w centymetrach na rysunkach. To listwy oznaczone numerami 1, 2, 3, 4, 5 (dwa komplety) oraz jedna listwa C,
- 8 cienkich listewek 15×25 mm, o długości zaznaczonej na rysunku. Są to listwy 8, 9, 10 (dwa komplety) oraz pojedyncze 11 i 12,
- 3 drążki drewniane A, śr. 30 mm i 2 drążki B, śr. 30 mm (dł. wg rys.). Wszystkie elementy powinny być wykonane z dobrego, najlepiej jesionowego drewna,
- 4 deseczki ze sklejki grub. 15 mm. Dwie z nich to deseczki 6, szerokości 8 cm i dwie deseczki 7, szerokości 15 cm (dł. wg rysunku),
- 2 wkręty D, śr. 8 mm o dł. 50 mm (najlepiej z sześciokątnymi łbami),
- 10 śrub E, śr. 8 mm o dł. 60 mm, z trzema podkładkami i dwiema nakrętkami na każdą śrubę (w celu zapobieżenia odkręcaniu się),
- 4 śruby F, śr. 8 mm o dł. 70 mm, z czterema podkładkami i dwiema nakrętkami (na każdą śrubę),

- kilka cienkich (śr. 3 mm) wkrętów dł. 35 mm,
- mocne płótno leżakowe szerokości 45 cm i długości 220 cm.

W listwach przyciętych na właściwy wymiar trzeba nawiercić otwory śr. 9 mm i śr. 30 mm w miejscach pokazanych na rys. (wymiały podano w osiach otworów). Elementy 6 i 7 wycinamy piłką włosową. Wszystkie części drewniane wygładzamy papierem ściernym i lakierujemy. Listwy 11 i 12 tworzące krzyżak, muszą być w środku swych długości (czyli w miejscu skrzyżowania) nadcięte skośnie dłutem do połowy grubości tak, aby po złożeniu znalazły się w jednej płaszczyźnie.

Całość montujemy razem tak, jak pokazano na rysunkach. Drążki A i B mocujemy w otworach (dużych) listew 1, 2 i 3, sklejąc wikolem, cer-tusem lub innym klejem stolarskim. Listwy 11, 12 i C mocujemy cienkimi wkrętami na listwach 4 i 5. Podobnie łączymy ze sobą deseczki 6 i 7. Wkrętami D mocujemy listwy 3 do końców drążka A, zaś śrubami E i F skręcamy (z pewnym luzem) listwy w miejscach pokazanych na rysunku.

Uwaga: na śrubę E łączącą listwy 5 i 9 trzeba nałożyć drewnianą podkładkę dystansującą (grub. 15 mm), aby listwy 9 i 10 mogły swobodnie przesuwać się względem siebie.

Na koniec nawijamy (jednorazowo) krótkie boki płótna na drążki A i B (na rysunku – środkowy drążek A i prawy B) i przybijamy tapicerskimi gwoździkami.

Nasz mebel, prosty do wykonania, z łatwo dostępnych materiałów i w zasadzie o niezbyt skomplikowanej konstrukcji, przyda się w każdym domu. Jest niezastąpiony zimą przed kominkiem, latem zaś na działce w ogrodzie.

Waj.

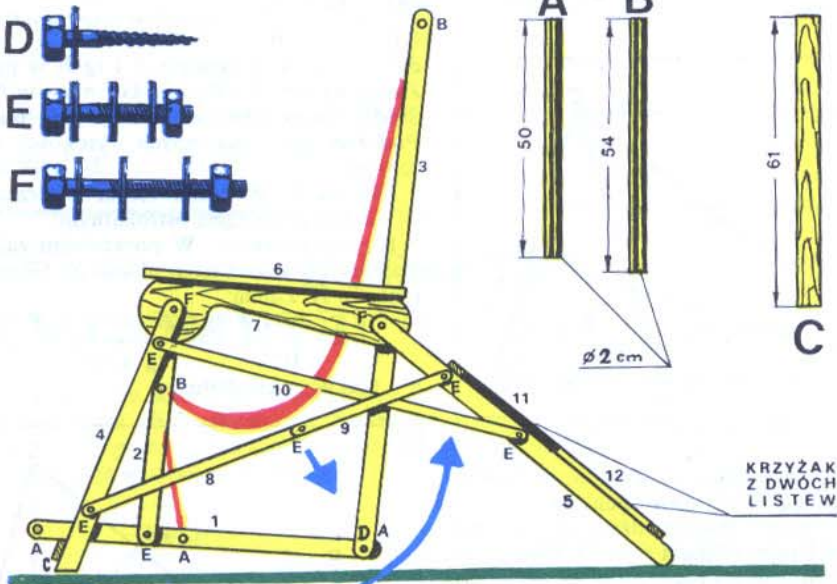
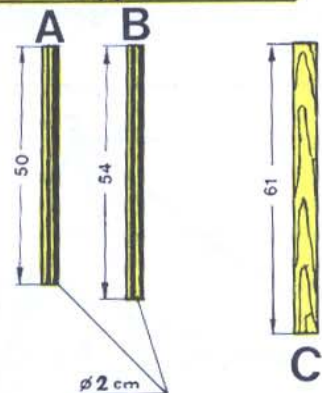
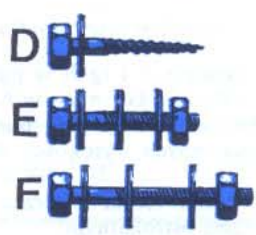
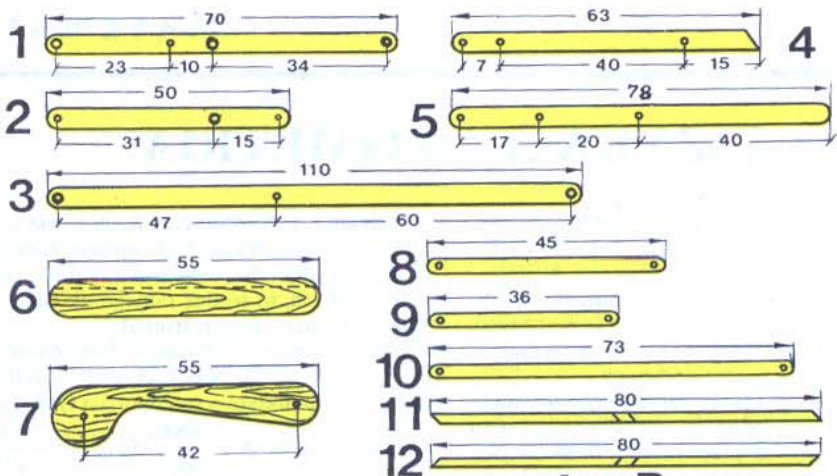

KRZYŻAK Z DWÓCH LISTEW

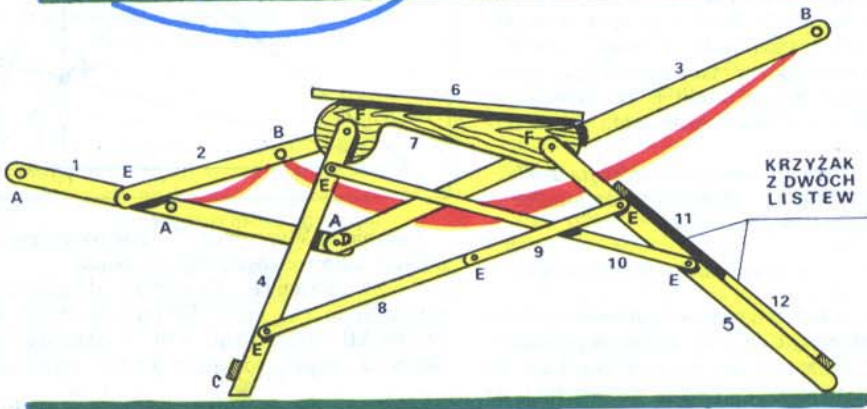

KRZYŻAK Z DWÓCH LISTEW